

LORFLAM

Poêles accumulation SOLSTRÅL 1



CARACTÉRISTIQUES TECHNIQUES

Dimensions (hors tout) L x H x P : 520 x 1210* x 440 mm

Corps de chauffe : pierre ollaire doublé vermiculite

Porte : en fonte

Poids : de 400 à 535 kg

Raccordement : Dessus

Diamètre du conduit : Ø150 mm

Combustibles : bois en chargement frontal

Longueur maxi des bûches : 33 cm

Puissance Nominale : 8,2 kW

Rendement nominal : 86 %

Rendement saisonnier : 77,4%

Émission CO : 750 mg/Nm³ - 0,06 %

Émission de particules : 10,3 mg/Nm³

Émission NOx : 30 mg/Nm³

Émission OGC : 66 mg/Nm³

Indice de Performance Environnementale : 0.3

* hauteur et poids selon le nombre de sections

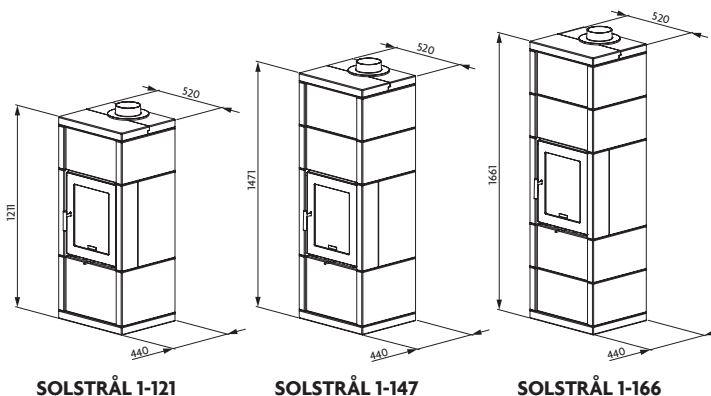

SOLSTRÅL 1-121

SOLSTRÅL 1-147

SOLSTRÅL 1-166

GARANTIE CONSTRUCTEUR

5 ans sur les pièces du poêle en fonte (bloc porte, buse fumées) - 3 ans sur autres pièces (mécanisme de porte, charnière, fermais...) hors vitre et joints

LORFLAM 

 RACCORDABLE EN DIRECT

NORMES

NF EN 13240
Marquage CE

5 ANS

